

3RS

SZYNOWO-DROGOWY WÓZEK MANEROWY



i GŁÓWNE PARAMETRY TECHNICZNE

Maksymalna masa pojazdu do przetaczania:	350 t
Maks. prędkość jazdy szynowej z obciążeniem / bez obciążenia:	2 / 6 km/h

PRZEZNACZENIE

Szynowo-drogowy wózek manewrowy **3RS** jest przeznaczony do manewrowania pojazdami szynowymi o masie całkowitej do 350 ton. Pojazd porusza się po torach i po płaskich powierzchniach np. hal produkcyjnych, placów manewrowych, czy platformach załadowniczych w obrębie zamkniętych przestrzeni przemysłowych (zakłady naprawcze kolei, metra, tramwajów, porty, itp.). Wózek 3RS może służyć jako wyposażenie pomocnicze tokarki podtorowej.

Wózek manewrowy 3RS posiada cztery napędne koła powleczone odpornym na zużycie ściernie poliuretanem. Każde koło posiada własny napęd z silnikiem elektrycznym i przekładnią zębatą oraz mechanizm umożliwiający jego skręcanie.

W trybie szynowym wózek manewrowy 3RS prowadzony jest po szynach za pomocą czterech stalowych kół opuszczanych i podnoszonych hydraulicznie. Koła prowadzące zainstalowane są w pobliżu kół napędowych. Do jazdy drogowej koła prowadzące są uniesione.

Wózek jest specjalnie dostosowany do przejeżdżania przez strefę tokarki podtorowej podczas holowania i pozycjonowania na niej pojazdu do reprofilowania.

GŁÓWNE CECHY

- Wszechstronne zastosowanie dzięki możliwości poruszania się po drogach i szynach
- Doskonała zwrotność dzięki czterem niezależnie napędzanym kołom jezdnym z możliwością obrotu wokół własnej osi
- Łatwe sterowanie za pomocą zdalnego przenośnego pulpitu
- Zasilanie elektrycznymi bateriami kwasowymi z funkcją automatycznego ładowania i uzupełniania elektrolitu
- Brak emisji spalin



Wózek manewrowy 3RS wersji z kabiną operatora.

 PODSTAWOWA CHARAKTERYSTYKA TECHNICZNA

MODEL: Kod:	3RS S-1
Parametry przeciągania	
Szerokość toru	1435 mm lub inna według uzgodnień
Siła pociągowa	17,5 kN
Maks. masa pojazdu do przeciągania w normalnych warunkach (tor suchy, nachylenie 0 ‰)	350 t
Maks. prędkość jazdy drogowej	6 km/h
Maks. prędkość jazdy szynowej bez obciążenia	6 km/h
Maks. prędkość jazdy szynowej z obciążeniem	2 km/h
Min. promień toru	30 m

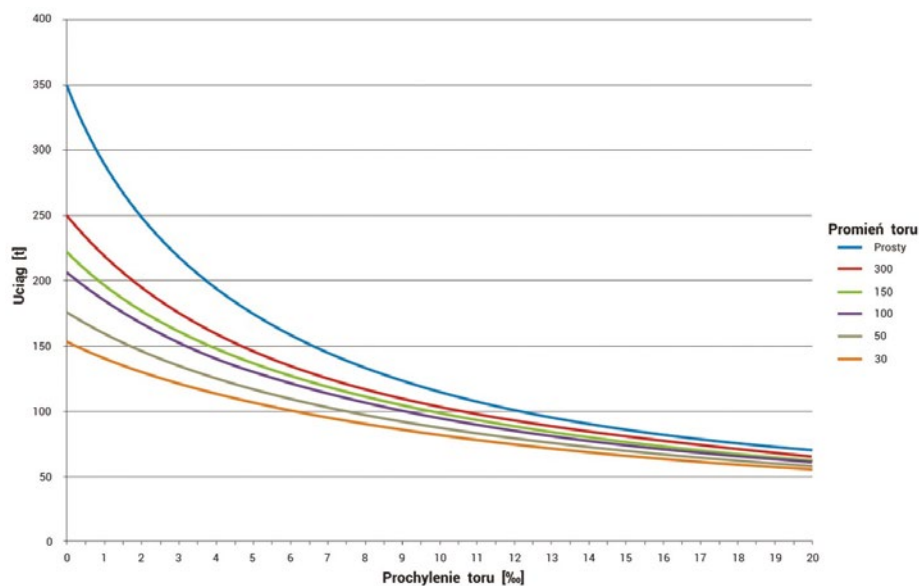

Rys. Wózek manewrowy 3RS 350; zależność uciągu, kąta pochylenia toru i promienia łuku toru.

Bateria	
Typ	Kwasowa z funkcją automatycznego ładowania i uzupełniania elektrolitu
Napięcie znamionowe	80 V
Pojemność	320 Ah; opcjonalnie 630 Ah
Zintegrowana ładowarka baterii	Prąd zasilania 400 V / 20 A; funkcja automatycznego wstrzymania procesu ładowania po naładowaniu baterii akumulatorów
Ilość cykli ładowania	Min. 1200 cykli

PODSTAWOWA CHARAKTERYSTYKA TECHNICZNA
Wymiary gabarytowe

Długość / szerokość / wysokość (bez sprzęgów, bez kabiny) 3058 / 1905 / 1096 mm
 / wysokość (bez sprzęgów, z kabiną) / 2700 mm

Masa, około 5 t

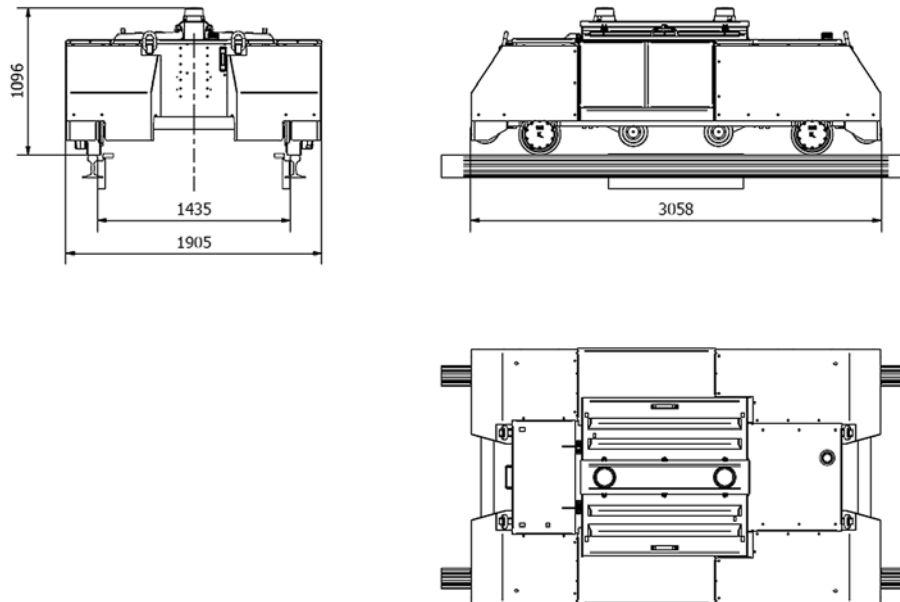

Rys. Podstawowe wymiary wózka manewrowego 3RS 350.

Koła prowadzące

Typ	Stalowe
Ilość	4 + 4 szt.
Średnica	150 mm

Koła napędowe

Typ	Stalowe powleczone poliuretanem odpornym na zużycie ściernie
Ilość	4 szt.
Średnica	310 mm
Szerokość	110 mm
Napęd skrętu	4 silniki elektryczne i obrotnice mechaniczne

Drogowy układ jezdny

Typ	Elektryczny
Moc silników napędu	4 × 5 kW
System jazdy	Prosto / po przekątnej / po łuku / okrężnie

Szynowy układ jezdny

Zawieszenie	Hydrauliczne; opuszczanie i podnoszenie sterowane z przenośnego pulpitu
-------------	--

PODSTAWOWA CHARAKTERYSTYKA TECHNICZNA

Układ sterowania	
Jazda szynowo-drogowa	<ul style="list-style-type: none"> Zdalne radiowe sterowanie z przenośnego pulpitu Zasięg pracy min. 100 m
Regulacja prędkości jazdy	<ul style="list-style-type: none"> Bezstopniowa w przedziale 0-6 km/h dla jazdy drogowej i szynowej bez obciążenia Bezstopniowa w przedziale 0-2 km/h dla jazdy szynowej z obciążeniem
Sterowanie przyspieszeniem i hamowaniem dla jazdy drogowej/szynowej	Za pośrednictwem regulatora jazdy „do przodu/wstecz” z wyłącznikiem czuwakowym
Sterowanie skręcaniem kół napędowych dla jazdy drogowej	Za pośrednictwem regulatora układu kierowniczego „w lewo/w prawo”
Układ hamulcowy	
Typ	Elektryczny, realizowany za pośrednictwem silników elektrycznych
Hamulec postojowy	Uruchamiany automatycznie po zatrzymaniu pojazdu
Urządzenia pociągowo-zderzne	
Wersja z jednym sprzęgiem	<ul style="list-style-type: none"> Płyta przyłączeniowa Sprzęg (typ wg ustaleń)
Wersja z dwoma sprzęgami	<ul style="list-style-type: none"> Dwie płyty przyłączeniowe Dwa sprzęgi (typ wg ustaleń)
Przeciwwaga	Tak (opcja)
Funkcje bezpieczeństwa	
Awaryjne wyłączniki STOP	Po 2 szt. na każdej stronie, dostępne dla osób innych niż operator
Brak możliwości uruchomienia i ruszenia pojazdem w trakcie ładowania baterii	Tak
Automatyczne zatrzymanie pojazdu w przypadku zmiany położenia pulpitu sterowania o 45° (np. potknięcie się lub zasłabnięcie operatora)	Tak
Opuszczanie/podnoszenie układu jezdnego szynowego możliwe tylko w koincydencji z przyciskiem „zwolnienie” na pulpicie sterowania	Tak
Dźwiękowe i świetlne sygnały ostrzegawcze w czasie pracy wózka	<ul style="list-style-type: none"> Sygnały świetlne emitowane przez lampę ostrzegawczą w kolorze żółtym Przerywany sygnał dźwiękowy emitowany podczas opuszczania układu jezdnego szynowego Syrena ostrzegawcza uruchamiana automatycznie podczas zwolnienia hamulca postojowego lub brzęczyk ostrzegawczy uruchamiany podczas ruchu pojazdu Syrena ostrzegawcza uruchamiana ręcznie przez operatora z poziomu konsoli sterowania
Zintegrowany z pojazdem kluczykowy przełącznik umożliwiający otwarcie hamulca i odholowanie pojazdu po wystąpieniu awarii silników elektrycznych lub zdalnego sterowania	Tak

Niektóre z powyższych danych mogą zostać dostosowane do wymagań zamawiającego.

Powyższe dane mogą ulec zmianie bez wcześniejszego powiadomienia w wyniku rozwoju produktu.